

●振動ローラー	
BW61YS・HV60ST・MRH600DSA・MRH601DS	90
●コンバインドローラー〈2.5t~4t〉	
TW350-1・CC135C・TW354・CC143C・CC143CW・TW502S-1・TW504 ...	91
●タイヤローラー〈9t〉	
CP201W・CP201WT・CP205	92
●アスファルトスプレイヤー	
CSH-20・CSM-15T	93

振動ローラー 〈セル付有〉

BW61YS・HV60ST・MRH600DSA・MRH601DS

- 1 高所作業車
- 2 レンタカー
- 3 掘削機械
- 4 環境管理機械
- 5 整地運搬機械
- 6 土木機械
- 7 発電機・溶接機
- 8 コンプレッサー
- 9 ポンプ
- 10 小物機械
- 11 測量計測機器
- 12 補償制度・その他



MRH600DSA



HV60ST



MRH601DS

主要寸法図

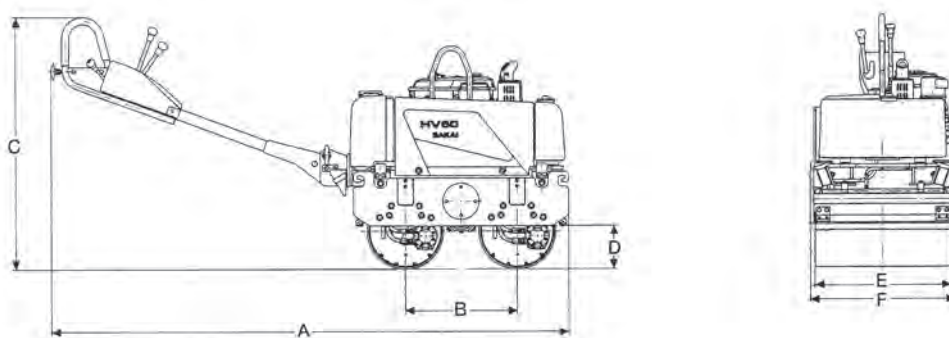

仕様

呼称	1ton				
型式	BW61YS	HV60ST	MRH600DSA	MRH601DS	
メーカー	ボマック	サカイ	ミカサ (低騒音型)	ミカサ (低騒音型)	
運転質量 kg	610	640	646	536	
機体寸法 mm	A	2435	2620	2265	
	B	510	520	520	
	C	1150	1170	1130	1195
	D	210	210	218	213
	E	600	635	650	692
	F	650	680	692	671
起振力 kN	9.8	11.8	10.8	10.8	
登坂能力度	25	25	20	20	
燃料	軽油	軽油	軽油	軽油	
燃料タンク ℓ	4.8	4.7	4.8	4.7	
散水タンク ℓ	33	30	40	30	
運転資格	特別教育				

コンバインドローラー 2.5t～4t 〈排ガス対策車有〉

TW350-1・CC135C・TW354・CC143C・CC143CW・TW502S-1・TW504

CC135C



CC143CW

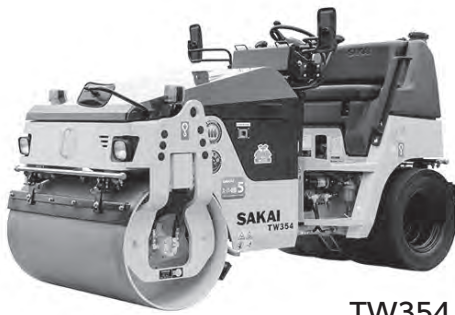

TW354

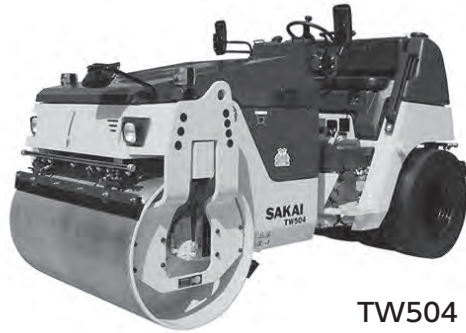

TW504

主要寸法図

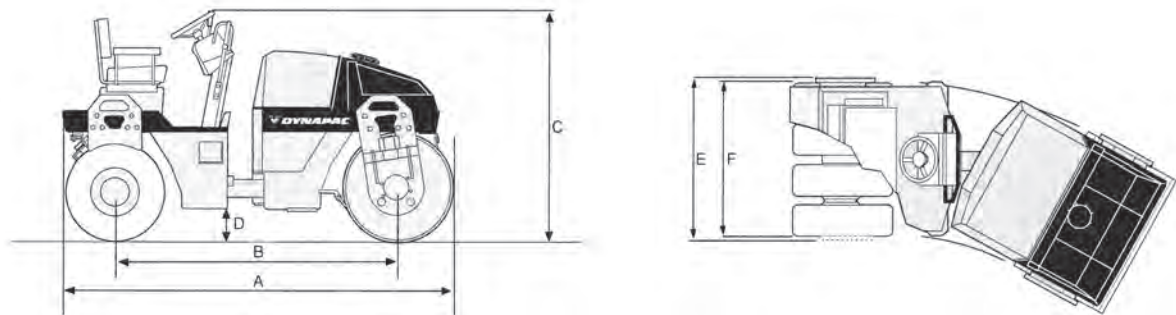

仕様

呼称 型式	2.5ton			4ton				
	TW350-1	CC135C	TW354	CC143C	CC143CW	TW502S-1	TW504	
メーカー	サカイ	ダイナパック	サカイ	ダイナパック	ダイナパック	サカイ	サカイ	
運転質量	kg	2450	2530	2640	3650	3650	3540	3540
機体寸法 mm	A	2625	2660	2675	2900	2900	3105	3105
	B	1950	1950	2000	2100	2100	2300	2300
	C	1620	1540	1575	1750	1750	1705	1705
	D	200	200	250	280	280	280	280
	E	1290	1290	1290	1400	1400	1390	1390
	F	1200	1200	1200	1300	1300	1300	1300
起振力	kN	20.6	20.6	20.6	24.5	24.5	26.5	26.5～34.3
登坂能力	度	22	24	21	23	23	38	21
最小回転半径	m	3.8	3.8	3.8	4.3	4.3	4.3	4.3
燃料		軽油	軽油	軽油	軽油	軽油	軽油	軽油
燃料タンク	ℓ	36	43	40	50	50	50	50
散水タンク	ℓ	170	190	200	200	200	310	310
薬剤タンク	ℓ	10	10	10	40	40	40	40
運転資格		特別教育						
運転免許		※公道走行時 緑ナンバー付 / 小型特殊、白ナンバー付 / 大型特殊						

1 高所作業車

2 レンタカー

3 掘削機械

4 環境管理機械

5 整地運搬機械

6

土木機械

7

発電機・溶接機
コンプレッサー

8

ポンプ

9

小物機械

10

建築機械

11

ユニットハウス
測量計測機器
屋外ユニット機器

12

補償制度その他

タイヤローラー 9t 〈排ガス対策車有〉

CP201W・CP201WT・CP205

- 1 高所作業車
- 2 レンタカー
- 3 掘削機械
- 4 環境管理機械
- 5 整地運搬機械
- 6 **土木機械**
- 7 発電機・溶接機
- 8 コンプレッサー
- 9 ポンプ
- 10 小物機械
- 11 建設機械
- 12 測量計測機器
- 13 補償制度・その他

CP205



主要寸法図

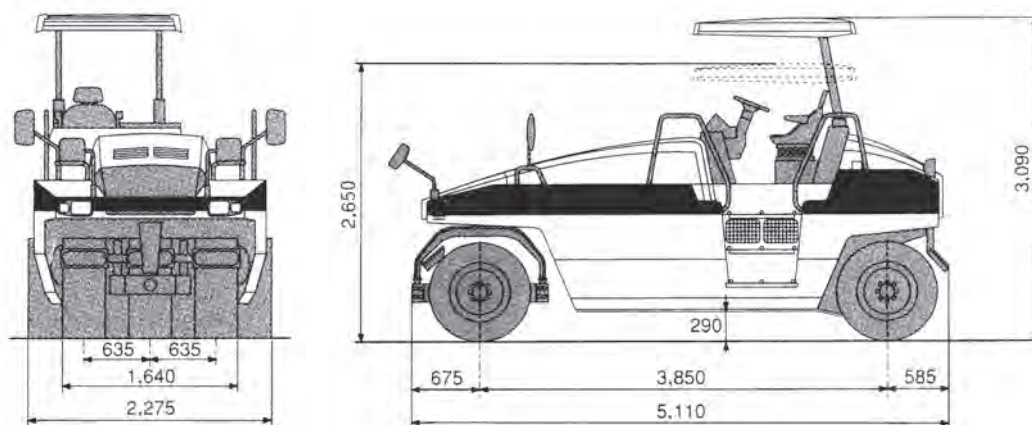

仕様

型式	メーカー	重量 (kg)	機体寸法 L × W × H (mm)	燃料タンク容量 (ℓ)
CP201W	ダイナパック	8500	5080 × 2240 × 3105	115 (軽油)
CP201WT	ダイナパック	8600	5080 × 2240 × 3105	100 (軽油)
CP205	ダイナパック	9150	5110 × 2275 × 3090	115 (軽油)
運転資格	特別教育			
運転免許	※公道走行時 緑ナンバー付 / 小型特殊、白ナンバー付 / 大型特殊			

アスファルトスプレーヤー

CSH-20・CSM-15T

エアースキ 手撒き（手動ポンプ式）

CSH-20は、手動ポンプで空気圧を利用してアスファルト乳剤を散布します。CSM-15Hによる散布よりさらに少量散布を必要とする現場に最適です。また乳剤供給口が大きく、漏斗を必要としません。オプションでジョイント散布装置付きにすることができます。

仕様

型式	CSH-20
散布能力	円形 = 1.8 ~ 2.8 l/min 扇形（オプション） = 約 3.25 ~ 4.16 l/min
ノズル	(1/4") 1個
全体洗浄	エアースキ
動力源	手動ポンプ式
ホース（散布）	2.2m
散布圧力	約 0.1 ~ 0.2MPa [約 1 ~ 2kg/cm ²]
車輪	前輪 220φ 後輪 200φ ブレーキ付き
乳剤タンク	約 20 l
質量	約 30kg
寸法（幅×長×高）	約 560 × 970 × 920mm

※本表の単位は、国際単位系によるSI単位。[]内は従来の単位を併記したものです。



CSH-20

エンジン式

本機はCSM-15Hに台車を装着し、1斗缶又はペール缶及び洗浄容器（10 l）をセットできます。1斗缶又はペール缶から直接散布可能です。前輪は自在式で、後輪は固定式で2輪です。

仕様

型式	CSM-15T
散布能力	扇形 = 約 15 l/min 円形 = 約 8 l/min
ノズル	扇形及び円形（1/2"）各1個
動力源	ガソリンエンジン
ポンプ駆動方式	直結式
ポンプ洗浄	液洗浄（オイルカップ）
全体洗浄	液洗浄（10 l入ポリ容器）
安全弁	内蔵式
ホース（散布）×（吸入）	5m × 2.5m
散布圧力	約 0.1MPa [約 1kg/cm ²]
車輪	前輪（ソリッド）100φブレーキ付 後輪（ソリッド）200φ
質量	約 48kg
寸法（幅×長×高）	約 520 × 1,020 × 750mm

※本表の単位は、国際単位系によるSI単位。[]内は従来の単位を併記したものです。
※本カタログの内容は設計変更、その他の理由により予告なく変更する場合があります。



CSM-15T

1 高所作業車

2 レンタカー

3 掘削機械

4 環境管理機械

5 整地連機機械

6

土木機械

7 発電機・溶接機
コンプレッサー

8 ポンプ

9 小物機械

10 建築機械

11 オフセットハウス
屋外ユニット機器

12 補償制度その他

memo

